



UŽIVATELSKÝ MANUÁL – CZ

IN 16084 Elektrický longboard WORKER Smuthrider

IN 16087 Elektrický longboard WORKER Tribequest



OBSAH

BEZPEČNOSTNÍ POKYNY	3
ZÁSADY SPRÁVNÉ JÍZDY	5
SPECIFIKACE PRODUKTU.....	5
POPIS PRODUKTU	6
INSTRUKCE K OVLÁDÁNÍ	6
SLOŽENÍ MOTORU	7
DÁLKOVÝ OVLADAČ	7
DOBÍJENÍ	8
PROPOJENÍ.....	8
SKLADOVÁNÍ A ÚDRŽBA	9
OCHRANA ŽIVOTNÍHO PROSTŘEDÍ	9
ZÁRUČNÍ PODMÍNKY, REKLAMACE	10

DĚKUJEME ZA ZAKOUPENÍ TOHOTO VÝROBKU!

Děkujeme za zakoupení tohoto výrobku. Jedná se o kompaktní dálkově ovládaný elektrický longboard s baterií. Pro správné a bezpečné používání produktu si přečtěte příložený manuál a ponechte si ho pro budoucí potřebu.

BEZPEČNOSTNÍ POKYNY

- **VAROVÁNÍ** – Použití tohoto výrobku může být nebezpečné. Dbejte potřebné opatrnosti a pozorně si přečtěte příložený manuál.
- Dle normy: **EN13613**
- **TŘÍDA:**
 - **Třída A** – longboard určený k použití osobám o hmotnosti 20-100 kg
 - **Max. hmotnost uživatele: 100 kg**
- Veškeré materiály byly zvoleny s ohledem na zajištění co největšího pohodlí a bezpečnosti během jízdy. Nesprávné použití se může projevit urychleným nebo nadměrným opotřebením produktu nebo jeho částí. Výrobek používejte pouze k určenému účelu.
- Údržbu provádějte pouze v souladu s manuálem. Správná údržba může prodloužit životnost výrobku.
- Začátečníci a nezkušení uživatelé by měli jezdit výhradně pod dozorem.
- Výrobek držte dále od dětí. Děti do 12 let věku smí jezdit pouze pod dohledem dospělé osoby.
- Mějte svou rychlost pod kontrolou a vždy buďte připraveni bezpečně zastavit. Nepřekračujte uvedené rychlostní limity a ujistěte se, že máte dostatek volného prostoru pro bezpečné zastavení.
- Neprovádějte skoky a zachovávejte správné držení těla. Pouze jedna osoba smí výrobek používat v daný čas.
- Jezděte pouze na rovném, čistém a suchém povrchu, mimo provoz a mimo dosah chodců. Nejezděte po veřejných komunikacích. Nejezděte blízko vody a také v prostředí se zvýšenou vlhkostí vzduchu.
- Neporušujte místní zákony a předpisy při používání výrobku. Seznamte se se všemi zákazy a omezeními a dodržujte je. Pokud si nejste jisti, konzultujte věc s oprávněnými orgány.
- Nejezděte na šikmých plochách, srážech, schodech nebo v příliš úzkých místech. Jezděte mimo vnitřní prostory. Nikdy nevjíždějte na mokry nebo drsný povrch.
- Začátečníci by měli v počáteční fázi požádat o asistenci zkušenější osobu, která může pomoci udržet rovnováhu. Jezděte opatrně a vyhýbejte se pádům.
- Neseskakujte za jízdy. Sestupte z výrobku, až když se zcela zastaví.
- Vždy si vezměte schválenou helmu a chrániče kolen, loktů, zápěstí a ramen. Používejte také rukavice.
- Používejte sportovní obuv s protiskluzovou podrážkou. Podrážky bot musí být suché.
- Nikdy nevjíždějte do vody. Ta by mohla vážně poškodit elektronické komponenty. Zařízení se taktéž nesmí ponořovat do vody nebo jiných tekutin. Výrobek nepoužívejte v dešti.
- Zařízení nepoužívejte a nenabíjejte v prostředí s vysokou koncentrací plynu nebo nebezpečných látek v ovzduší.
- Nedělejte akrobatické prvky.
- Na výrobku nic nepřevážejte.
- Pokud se objeví ostré hrany, nechte je okamžitě odstranit.

- Před každým použitím výrobek zkontrolujte. Veškeré šrouby, matice a rychloupínací mechanismy musí pevně držet. Taktéž kontrolujte osy, ložiska a kolečka ohledně případného poškození nebo opotřebení. Poškozené nebo opotřebované části musí být ihned vyměněny. Některé mechanismy se časem mohou uvolnit a ztratit na účinnosti. Dotáhněte v případě potřeby.
- Neprovádějte neschválené modifikace nebo úpravy výrobku, snížila by se tak jeho bezpečnost. Nepokoušejte se výrobek sami opravovat. V případě potřeby kontaktujte autorizovaný servis.
- Neprodleně odstraňte veškeré úlomky nebo praskliny pro zachování bezpečnosti.
- Jezděte vždy rozumně. Použití výrobku předpokládá určité zkušenosti. Nesprávná jízda může být nebezpečná.
- Jezděte pouze ve vhodném terénu. Nevjíždějte na štěrk, písek nebo na olejovitý povrch. Nejezděte v blízkosti bazénu nebo obecně v blízkosti vody.
- Nejezděte v noci, za šera nebo za zhoršené viditelnosti.
- Nezrychlujte a nebrzděte příliš prudce, aby nedošlo k pádu nebo ke smyku. Zařízení je vybaveno účinnou elektromagnetickou brzdou.
- Zařízení se ovládá dálkovým ovladačem s dosahem max. 5 m. Pomocí ovladače je taktéž možno nastavit nejvyšší rychlost ve dvou rozmezích: 0-10 km/h a 0-20 km/h nebo 0-12 km/h a 0-24 km/h (dle modelu).
- Dbejte na správné a úplné dobití baterie. Zvláště před prvním použitím je nutno baterii plně dobít. Dobíjení se smí provádět pouze na suchém a dobře větraném místě.
- Nikdy baterii nepoužívejte k jinému účelu nebo pro jiné zařízení. Neblokujte ventilační otvory dobíječky, aby nedošlo k požáru.
- Dobíjení baterie smí provádět pouze dospělá osoba. Dobíjené zařízení musí být mimo dosah dětí.
- Pro získání více zkušeností zkuste požádat o radu profesionálního trenéra nebo jiného zkušeného uživatele. Před zahájením používání výrobku věc konzultujte se svým lékařem. Je to obzvláště nutné, pokud trpíte zdravotními komplikacemi nebo pokud proděláváte léčbu.
- Certifikováno také dle norem: EN 13613, EN 61000-6-3:2007+A1:2011-AC:2012, EN 61000-3-2:2014, EN 61000-3-3:2013, EN 61000-6-1:2007, EN ISO 12100:2010, EN 12184:2014, IEC 62321:2008, IEC 60335-1:2012/A11:2014, EN 62233:2008, AfPS GS 2014:01 PAK

ZÁSADY SPRÁVNÉ JÍZDY

- Udržujte rozestup mezi chodidly.
- Přikrčte se.
- Mírně se nahněte vpřed pokud se rozjíždíte nebo pokud zvyšujete rychlost.
- Při brzdění se mírně zakloňte dozadu.

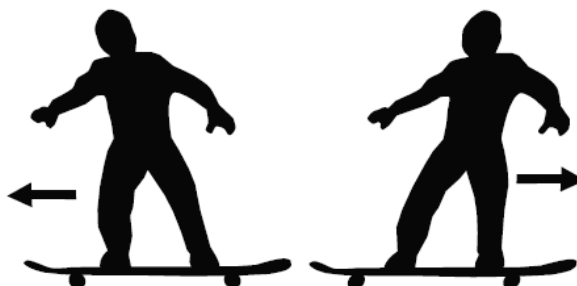

SPECIFIKACE PRODUKTU

	Jeden motor	Dva motory
Longboard	IN 16084 Smuthrider	IN 16087 Tribequest
Deska	31"*8" PP	31"*8" Kanadský javor
Max. nosnost	100 kg	100 kg
Cestovní rychlost	Max.: 0-20 km/h Min.: 0-10 km/h	Max.: 0-24 km/h Min.: 0-12 km/h
Dojezd	12 km	15 km
Rychlost a dojezd vždy závisí na zatížení a na jízdním povrchu.		
Netto hmotnost	4,8 kg	5,1 kg
Motor	180W Bezkomutátorový motor v náboji	
Podvozek	5" vysoce výkonnostní hliník	
Kolečka	75*56 mm 85A Super-měkká PU	
Dálkové ovládání	2,4G bezdrátový Bluetooth dálkový ovladač	
Baterie	Lithium-Ion Samsung Baterie (36V 2,2Ah)	
Doba dobíjení	2-3 hod.	
Nabíječka		
Příkon	AC100-240V/50/60Hz Max. 1,6A	
Výkon	DC42,0V – 1,0A	

POPIS PRODUKTU

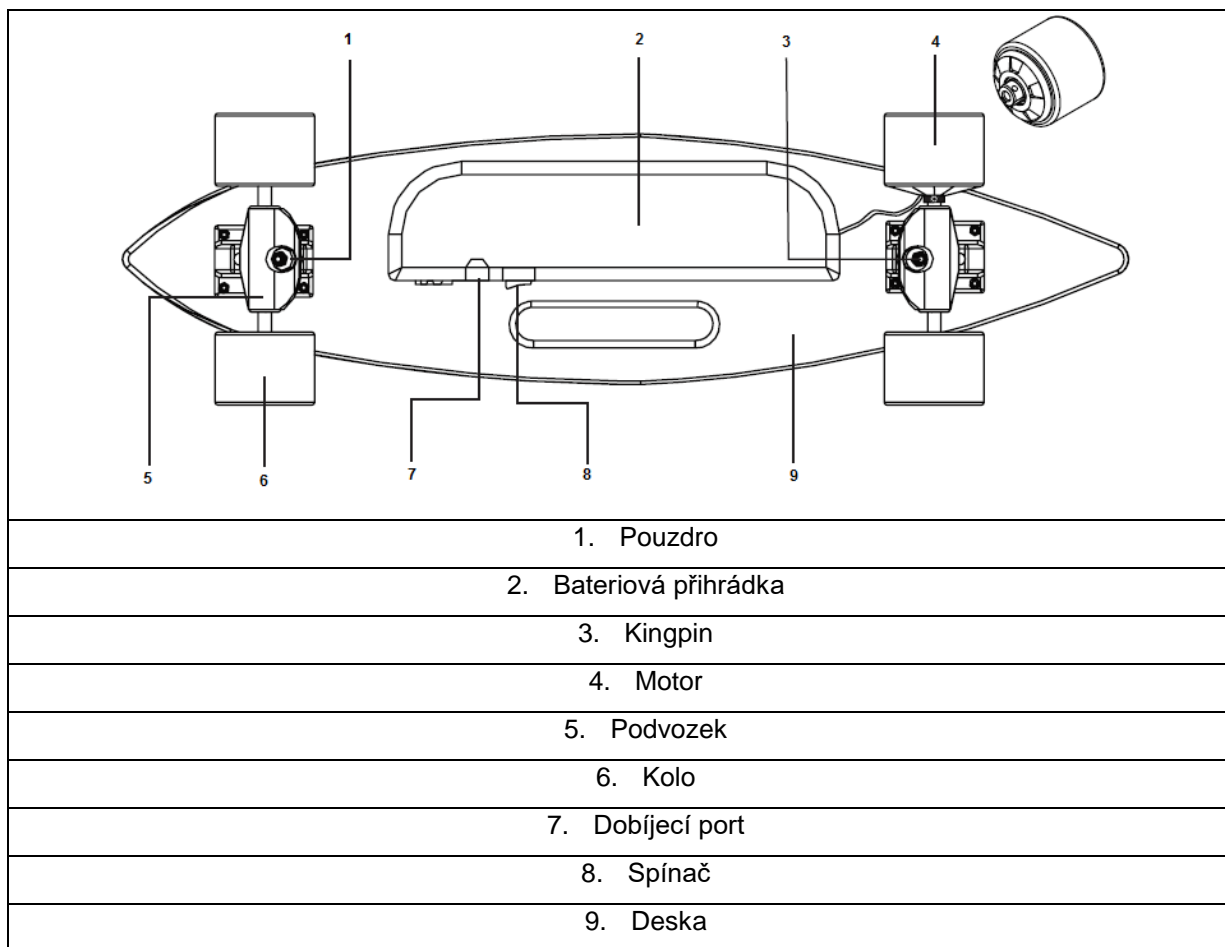

INSTRUKCE K OVLÁDÁNÍ

1. Ujistěte se, že je směrový přepínač nastaven na FORWARD (DOPŘEDU) a že je zařízení zapnuto.
2. Prověřte správné nastavení rychlostního přepínače na ovladači
3. Zatlačte klapku pozvolna dopředu.
4. Mírně se přikrčte a předkloňte. Chodidla mají široký rozestup.
5. Při brzdění posuňte klapku zpět dozadu, zakloňte se a setrvejte na desce, dokud zařízení zcela nezastaví.

POZNÁMKA: Do dálkového ovladače je nutno vložit dvě 1,2V AAA baterie.

SLOŽENÍ MOTORU

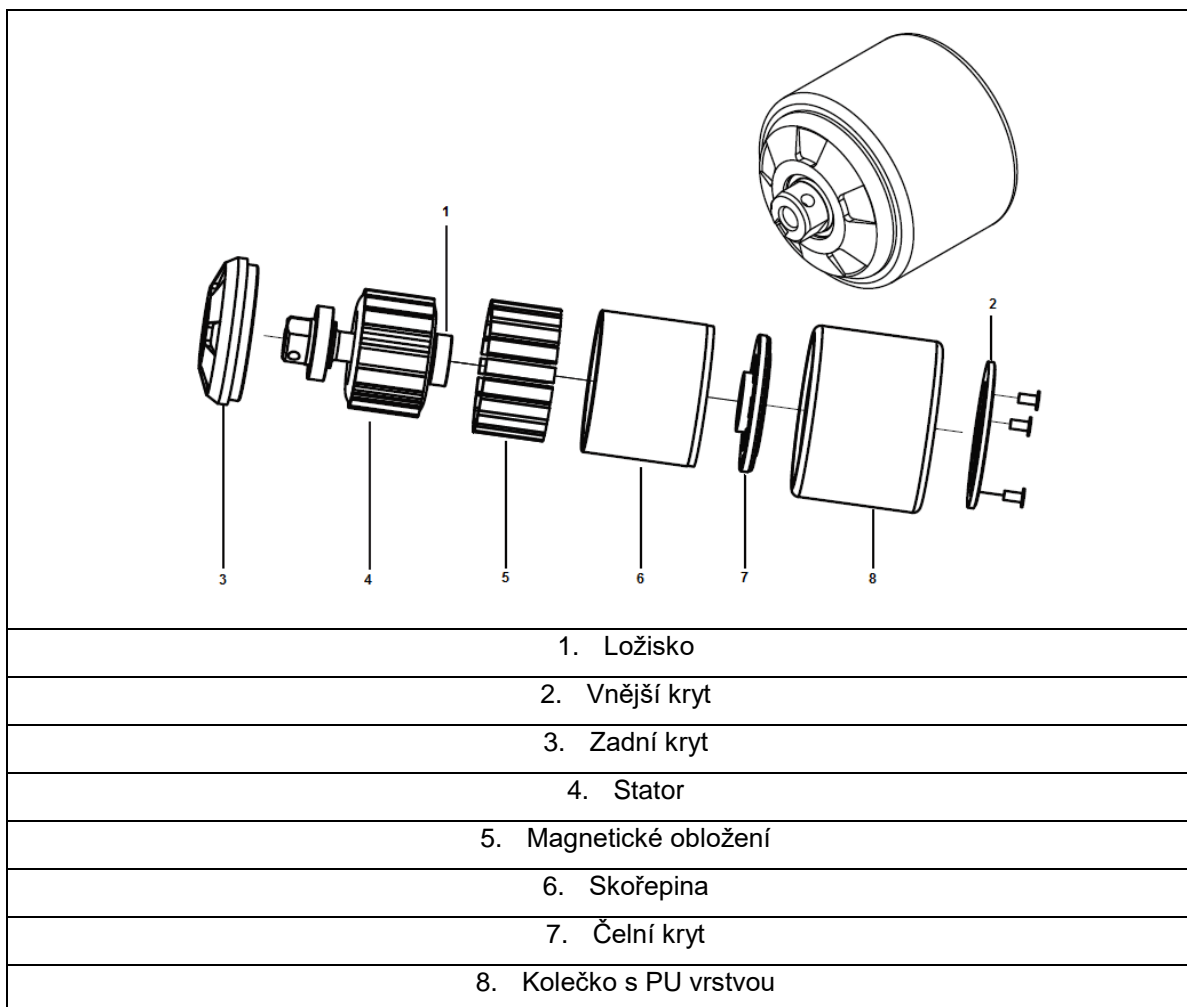

DÁLKOVÝ OVLADAČ

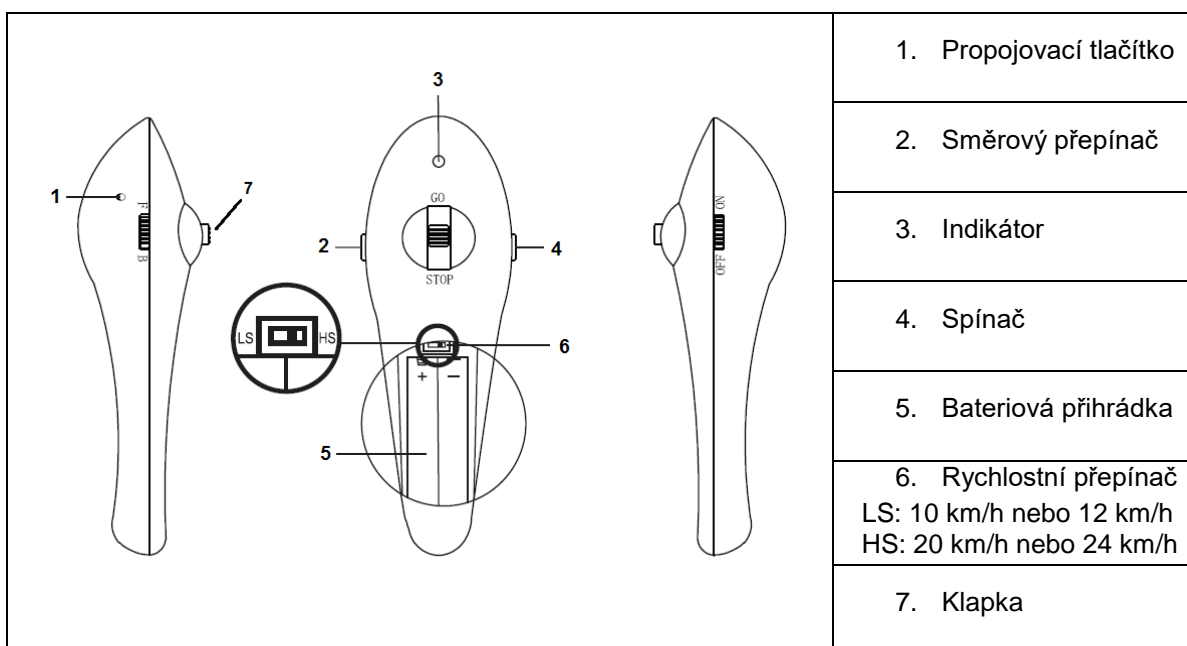

DOBÍJENÍ

VAROVÁNÍ! Zařízení smí dobít pouze dospělá osoba.

- Zapněte zařízení.
- Vyndejte adaptér a hlavní kabel ven z krabice. Ujistěte se, že je vše suché a čisté. Poté díly spojte dohromady.
- Propojte dobíjecí kabel s longboardem skrze dobíjecí port. Poté zastrčte dobíječku do zásuvky.
- Dobíjejte, dokud ukazatel na longboardu nezačne svítit zeleně.

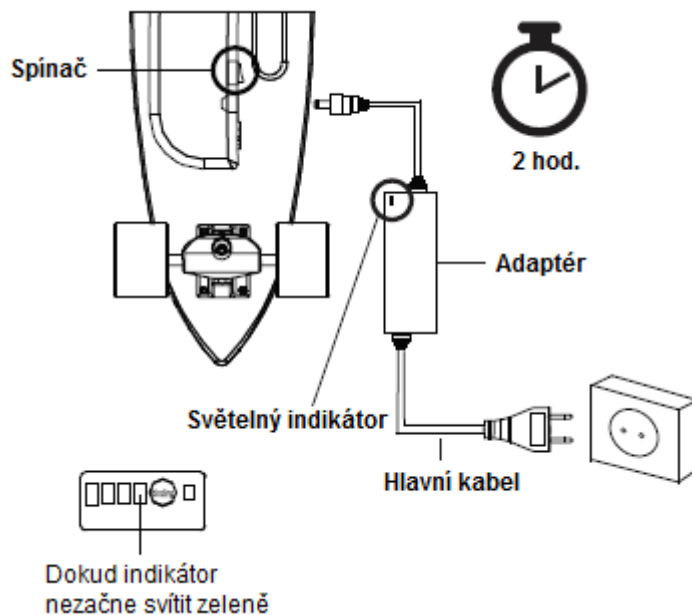

PROPOJENÍ

Ovladač není propojen se zařízením – před používáním zařízení by měl být ovladač propojen s vlastním zařízením. Pokud tomu tak není, postupujte dle uvedených kroků:

- Zapněte longboard i dálkový ovladač.

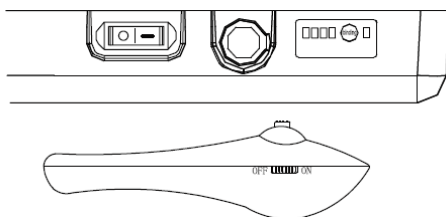

- Stlačte a podržte propojovací tlačítko na desce, dokud přilehlé modré světélko nezhasne a znovu se nerozsvítí.

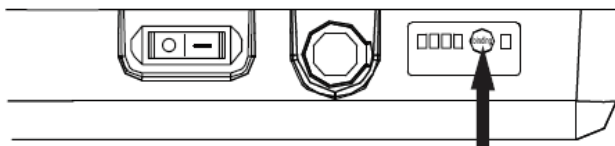

- Použijte jehlu nebo obdobně tenký předmět a zasuňte ho do otvoru na levé spodní straně dálkového ovladače. Stlačte a podržte propojovací tlačítko.

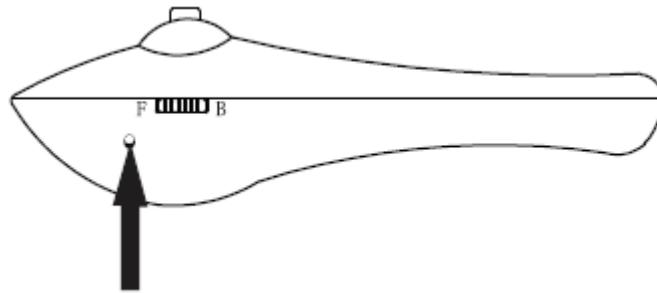

- Toto tlačítko držte tak dlouho, dokud modré světélko na longboardu nezačne rychle blikat. To znamená, že zařízení bylo úspěšně propojeno s dálkovým ovladačem.

SKLADOVÁNÍ A ÚDRŽBA

- Pravidelně kontrolujte baterii, motor a také dálkový ovladač.
- Výrobek se smí používat pouze na rovné a bezpečné ploše. Nevjíždějte do příliš úzkých prostor.
- Zařízení udržujte čisté a chraňte před vlhkostí a prachem.
- Nevjíždějte na mokrý nebo prašný povrch.
- Zařízení i dálkový ovladač vždy vypněte, pokud ho nepoužíváte.
- Pokud se projeví jakékoliv poškození nebo chyba baterie, kabeláže, ovladače nebo celého výrobku, okamžitě ho přestaňte používat.
- Používejte pouze originální dobíječku.
- Nerozebírejte baterii ani zařízení
- Lithiové baterie jsou považovány za nebezpečné zboží. Dodržujte uvedené zásady pro zmírnění možného rizika:
 - Pravidelně baterii kontrolujte, zda není poškozená nebo opotřebená.
 - Baterii chraňte před nárazem a otřesy.
 - Pokud se baterie přehřívá, zapáchá nebo pokud z ní vytékají chemikálie, přestaňte ji používat. Taková baterie se nesmí ani nabíjet. Baterie se zbavte v souladu s místními předpisy.
 - Nepoužívejte baterii během dobíjení.
 - Před používáním baterii plně dobijte.
 - Baterii nevhazujte do ohně ani ji neponožte do tekutin.
 - Nezkracujte kabeláž.
 - Nekontaminujte se chemikáliemi, které mohou vytékat z poškozené baterie.
 - Nikdy baterii sami neměňte ani neopravujte. Kontaktujte odborný servis.

OCHRANA ŽIVOTNÍHO PROSTŘEDÍ

Po uplynutí životnosti produktu nebo v případě, že by další oprava již byla ekonomicky nevýhodná, se výrobku zbavte v souladu s místními předpisy a šetrně k životnímu prostředí. Výrobek odneste na nejbližší sběrné místo k tomu určené. Baterii nevhazujte mezi běžný odpad.

Předpisovou likvidací pomůžete zachovat cenné přírodní zdroje a napomůžete prevenci negativních dopadů na životní prostředí, případně na lidské zdraví. Pokud si nejste jisti, konzultujte věc s místně příslušnými odpovědnými orgány, aby nedošlo k porušení předpisů a následné sankci.

ZÁRUČNÍ PODMÍNKY, REKLAMACE

Všeobecná ustanovení a vymezení pojmů

Tyto záruční podmínky a reklamační řád upravují podmínky a rozsah záruky poskytované prodávajícím na zboží dodávané kupujícím, jakož i postup při vyřizování reklamačních nároků uplatněných kupujícím na dodané zboží. Záruční podmínky a reklamační řád se řídí příslušnými ustanoveními zákona č. 40/1964 Sb., Občanský zákoník, zákona č. 513/1991 Sb., Obchodní zákoník, a zákona č. 634/1992 Sb., Zákon o ochraně spotřebitele, ve znění pozdějších předpisů, a to i ve věcech těmito záručními podmínkami a reklamačním řádem nezmiňovaných.

Prodávajícím je společnost SEVEN SPORT s.r.o. se sídlem Bořivojova 35/878, 13000 Praha, I.Č. 26847264, zapsaná v obchodním rejstříku, vedeném Krajským soudem v Praze oddíl C, vložka 116888.

Vzhledem k platné právní úpravě se rozlišuje kupující, který je spotřebitelem a kupující, který spotřebitelem není.

„Kupující spotřebitel“ nebo jen „spotřebitel“ je osoba, která při uzavírání a plnění smlouvy nejedná v rámci své obchodní nebo jiné podnikatelské činnosti.

„Kupující, který není „spotřebitel“, je podnikatel, který nakupuje výrobky či užívá služby za účelem svého podnikání s těmito výrobky nebo službami. Tento kupující se řídí rámcovou kupní smlouvou a obchodními podmínkami v rozsahu, které se ho týkají a obchodním zákoníkem.

Tyto záruční podmínky a reklamační řád jsou nedílnou součástí každé kupní smlouvy uzavřené mezi prodávajícím a kupujícím. Záruční podmínky a reklamační řád jsou platné a závazné, pokud v kupní smlouvě či v dodatku v této smlouvě či jiné písemné dohodě nebude stranami dohodnuto jinak.

Záruční podmínky

Záruční doba

Prodávající poskytuje kupujícím záruku za jakost zboží v délce 24 měsíců, pokud ze záručního listu, faktury ke zboží, dodacího listu, příp. jiného dokladu ke zboží nevyplývá odlišná délka záruční doby poskytovaná prodávajícím. Zákonná délka záruky poskytovaná spotřebiteli není tímto dotčena.

Zárukou za jakost přejímá prodávající závazek, že dodané zboží bude po určitou dobu způsobilé pro použití k obvyklému, příp. smluvenému účelu a že si zachová obvyklé, příp. smluvené vlastnosti.

Záruční podmínky se nevztahují na závady vzniklé (pokud lze aplikovat na zakoupený produkt):

- zaviněním uživatele tj. poškození výrobku neodbornou repasí, nesprávnou montáží, nedostatečným zasunutím sedlové tyče do rámu, nedostatečným utáhnutím pedálů v klikách a klik ke středové ose
- nesprávnou údržbou
- mechanickým poškozením
- opotřebením dílů při běžném používání (např. gumové a plastové části, pohyblivé mechanismy, kloubové spoje, atd.)
- neodvratnou událostí, živelnou pohromou
- neodbornými zásahy
- nesprávným zacházením, či nevhodným umístěním, vlivem nízké nebo vysoké teploty, působením vody, neúměrným tlakem a nárazy, úmyslně pozměněným designem, tvarem nebo rozměry

Reklamační řád

Postup při reklamaci vady zboží

Kupující je povinen zboží, dodané prodávajícím prohlédnout co nejdříve po přechodu nebezpečí škody na zboží, resp. po jeho dodání. Prohlídku musí kupující provést tak, aby zjistil všechny vady, které je možné při přiměřené odborné prohlídce zjistit.

Při reklamaci zboží je kupující povinen na žádost prodávajícího prokázat nákup a oprávněnost reklamace fakturou nebo dodacím listem s uvedeným výrobním (sériovým) číslem, případně týmiž doklady bez sériového čísla. Neprokáže-li kupující oprávněnost reklamace těmito doklady, má prodávající právo reklamaci odmítnout.

Pokud kupující oznámí závadu, na kterou se nevztahuje záruka (např. nebyly splněny podmínky záruky, závada byla nahlášena omylem apod.), je prodávající oprávněn požadovat plnou úhradu nákladů, které vznikly v souvislosti s odstraňováním závady takto oznámené kupujícím. Kalkulace servisního zásahu bude v tomto případě vycházet z platného ceníku pracovních výkonů a nákladů na dopravu.

Pokud prodávající zjistí (testováním), že reklamovaný výrobek není vadný, považuje se reklamace za neoprávněnou. Proávající si vyhrazuje právo požadovat úhradu nákladu, které vznikly v souvislosti s neoprávněnou reklamací.

V případě, že kupující reklamuje vady zboží, na které se vztahuje záruka podle platných záručních podmínek prodávajícího, provede prodávající odstranění vady formou opravy, případně výměny vadného dílu nebo zařízení za bezvadné. Proávající je se souhlasem kupujícího oprávněn dodat výměnou za vadné zboží jiné zboží plně funkčně kompatibilní, ale minimálně stejných nebo lepších technických parametrů. Volba ohledně způsobu vyřízení reklamace dle tohoto odstavce náleží prodávajícímu.

Proávající vyřídí reklamaci nejpozději do 30 dnů od doručení vadného zboží, pokud nebude dohodnuta lhůta delší. Za den vyřízení se považuje den, kdy bylo opravené nebo vyměněné zboží předáno kupujícímu. Není-li prodávající s ohledem na charakter vady schopen vyřídít reklamaci v uvedené lhůtě, dohodne s kupujícím náhradní řešení. Pokud k takové dohodě nedojde, je prodávající povinen poskytnout kupujícímu finanční náhradu formou dobropisu.



SEVEN SPORT s.r.o.

Sídlo: Bořivojova 35/878, 130 00, Praha 3, ČR
Centrála: Dělnická 957, 749 01 Vítkov
Reklamace a servis: Čermenská 486, 749 01 Vítkov

IČO: 26847264
DIČ: CZ26847264
Telefon: +420 556 300 970
Mail: eshop@insportline.cz
reklamace@insportline.cz
servis@insportline.cz
Web: www.insportline.cz

SK

inSPORTline s.r.o.

Centrála, reklamácie, servis: Električná 6471, 911 01 Trenčín, SK

IČO: 36311723
DIČ: SK2020177082
Telefón: +421(0)326 526 701
Mail: objednavky@insportline.sk
reklamacie@insportline.sk
servis@insportline.sk
Web: www.insportline.sk

Datum prodeje:

Razítko a podpis prodejce: